



# Aurèle Duda

# Petite Suite de pliages de papier

Commande de la Cité musicale-Metz

Le Violoncelle  
La Clarinette basse  
La Harpe  
Le Trombone à coulisse  
Les Timbales

À partir de 10 ans.

Modèles d'origami créés par Aurèle Duda pour la Cité musicale-Metz  
<https://www.citemusicale-metz.fr/>

Retrouvez des vidéos tutorielles des ces pliages sur le site de la Cité musicale-Metz  
<https://www.citemusicale-metz.fr/education-mediation/les-actions-citoyennes/culture-chez-vous>

Diagrammes dessinés et publiés par l'auteur sous licence CC BY-NC-ND 3.0 FR  
<https://creativecommons.org/licenses/by-nc-nd/3.0/fr/>  
Version : 1593702894

Aurèle Duda est artiste et maker, spécialisé notamment dans l'origami.  
<https://aureleduda.com>  
[contact@aureleduda.com](mailto:contact@aureleduda.com)

Coordinatrice de projet : Marie Lachaux

Merci aux musiciens de l'Orchestre national de Metz qui ont apporté leurs regards et les musiques additionnelles des vidéos.

## Solfège du plieur

La notation de l'origami sous forme de diagramme représente les différentes formes que prend la feuille avant de devenir l'objet désiré. Chaque étape contient des plis à effectuer ; la suivante montre le résultat, accompagné d'indications nouvelles. Comparer deux étapes successives est indispensable pour comprendre les plis à réaliser.

La réalisation de chaque étape est nécessaire pour aboutir au modèle achevé.

Quelques symboles standardisés indiquent les types de plis et les points de repères. En vous référant à ce petit mémento, vous pourrez décoder ces diagrammes et probablement bien d'autres.

### Les Plis

**Pli Vallée**, ou en creux, ou vers l'avant (pointillé simple). La flèche peut donner des repères visuels.

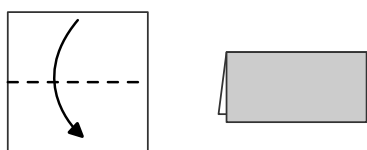

**Pli Montagne**, ou en crête, ou vers l'arrière (pointillé composé).

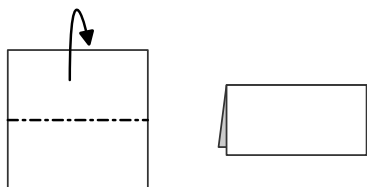

**Marquer** en pliant puis dépliant. le pli créé devient un repère pour d'autres plis. Souvent sans flèche pour alléger le dessin.

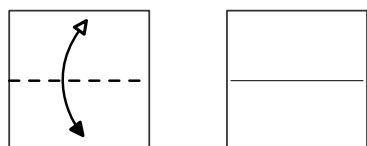

**Inverser, Enfoncer**, pousser le papier vers l'intérieur ou l'extérieur. Action plus complexe, généralement prépliée.

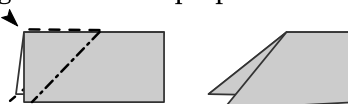

Déplacer pour **insérer, ouvrir, dégager**. L'étape suivante indique le résultat de l'action.

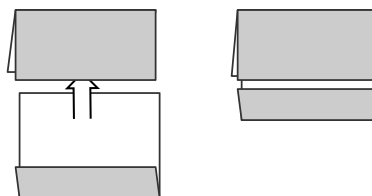

**Pli en Zig-zag**, un pli montagne suivi d'un pli en vallée pour former un Z.

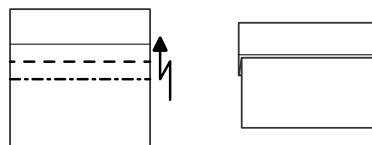

## Les Repères

Les deux points indiquent que le pli divise un angle en deux (en **bissectrice**).

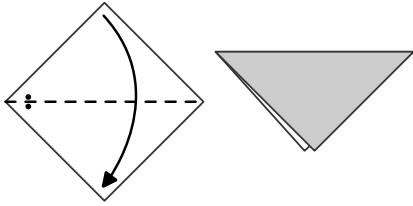

Le pli passe par un ou plusieurs **repères**. (La flèche éventuelle indique juste un mouvement).

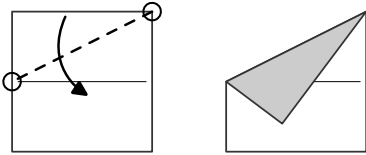

Le pli conduit **un point sur un autre**. (ici le pli est en plus à angle droit : il replie un bord de la figure sur lui-même).

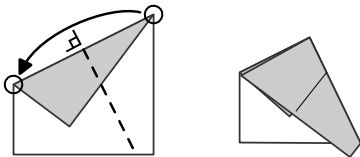

## Changements de vue

**Retourner** la feuille. **Recto** (face colorée) et **Verso** (face blanche). On rappelle parfois la couleur à mettre au-dessus pour commencer par  $\ominus$  ou  $\oplus$ .

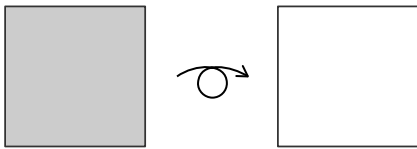

**Pivoter** la feuille (pour changer d'angle de vue).

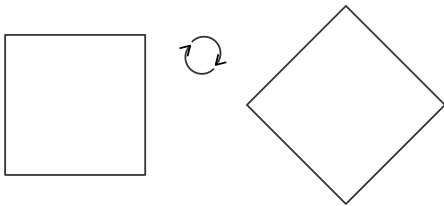

## Répétitions

**Répéter** une ou plusieurs actions, présentes dans l'étape ou dans les étapes précédentes. Les traits indiquent le nombre de répétitions.

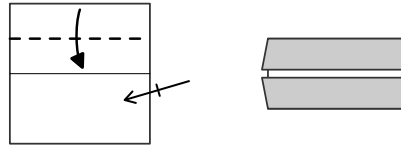

**Répéter** les étapes numérotées précédentes.

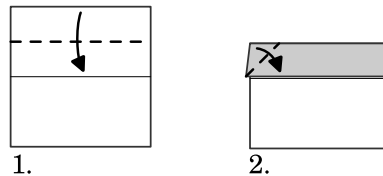

1.

2.

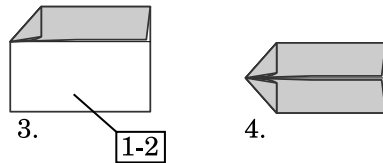

3.

4.

Regarder selon un **Point de vue** particulier. Les schémas au-dessus aident à comprendre la forme.

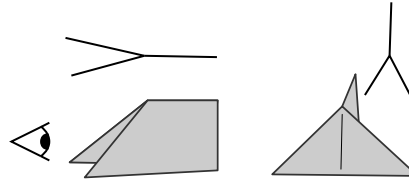

**Vue agrandie**. Les étapes suivantes montrent plus précisément une partie du modèle.

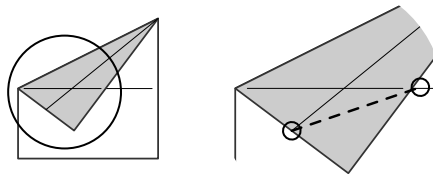



Commande de la Cité musicale-Metz  
Petite Suite de pliages de papier

Aurèle Duda  
Juin 2020

### V. Les Timbales

Utilisez deux carrés de papier de 21cm de côté minimum pour les pieds et la timbale, et un demi-carré de même taille, à découper en morceaux pour la peau et les baguettes.

#### A. Les Pieds

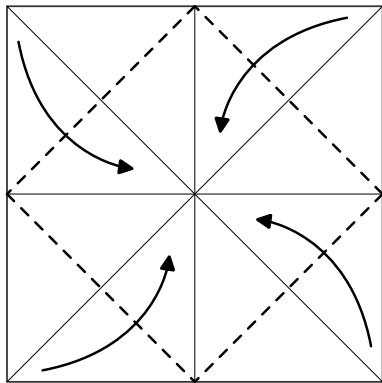

a.

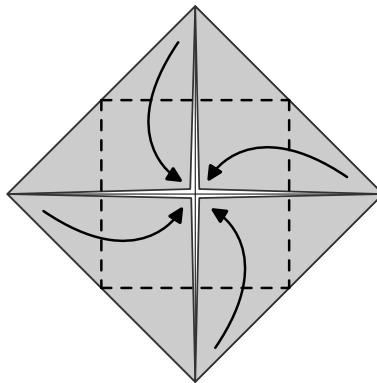

b.

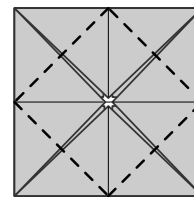

c.

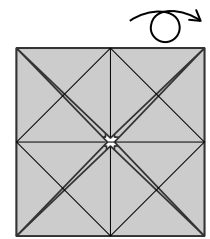

d.

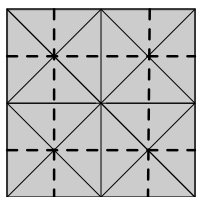

e.

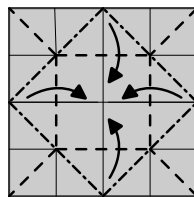

f.

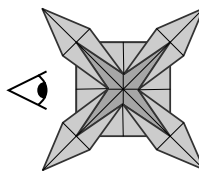

g.

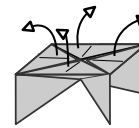

h.

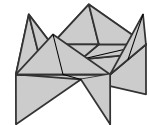

i.

#### B. La Caisse

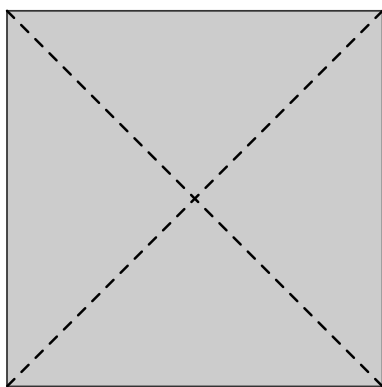

1.

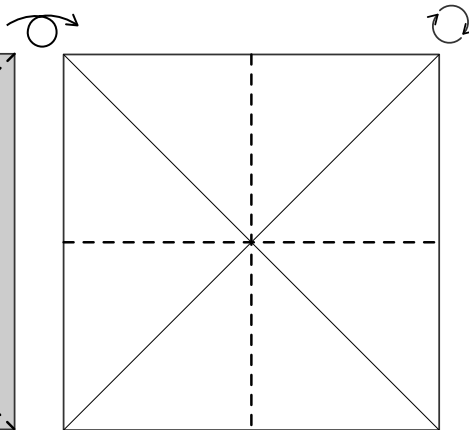

2.

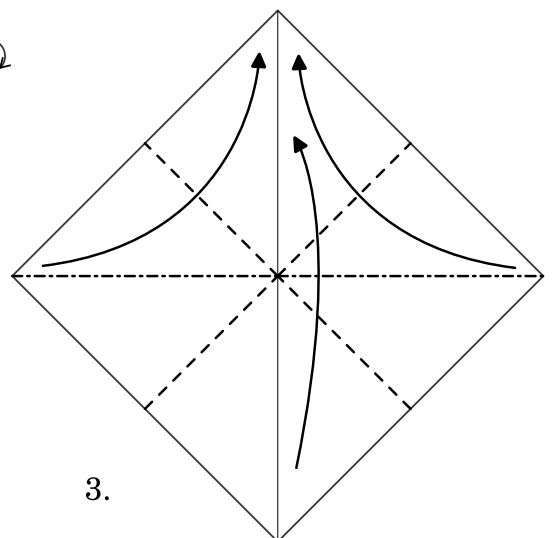

3.

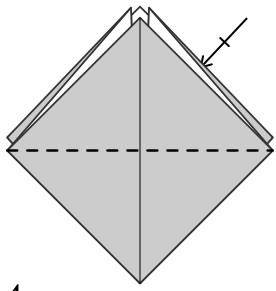

4.

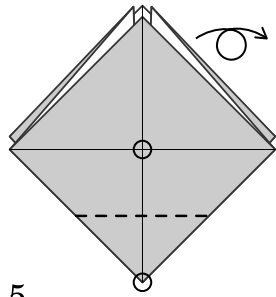

5.

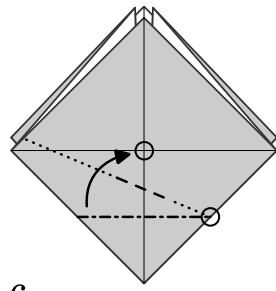

6.

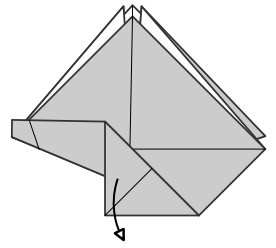

7.

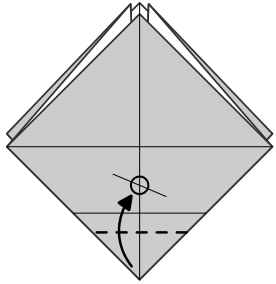

8.

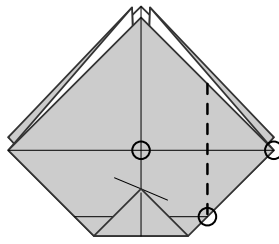

9.

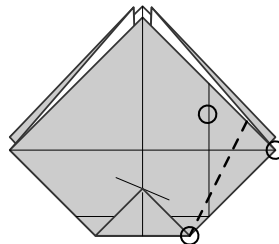

10.

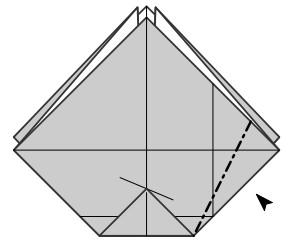

11.

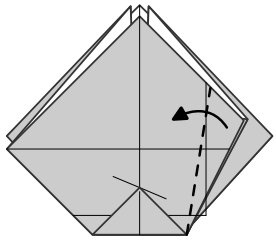

12.

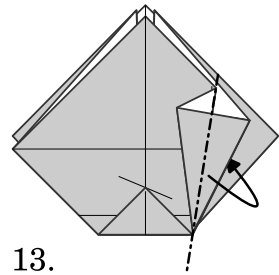

13.

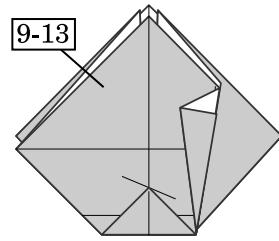

14.

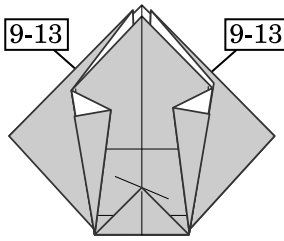

15.

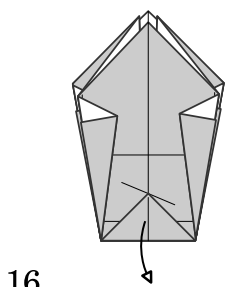

16.

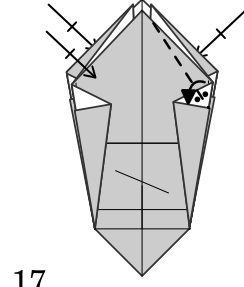

17.

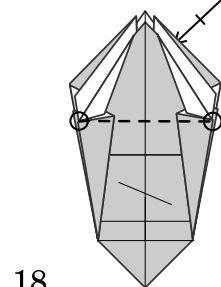

18.

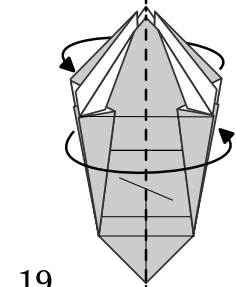

19.

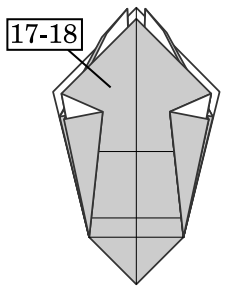

20.

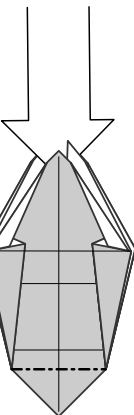

21.

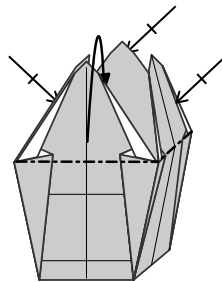

22.

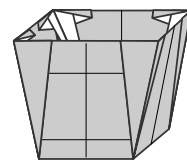

23.

# Interlude

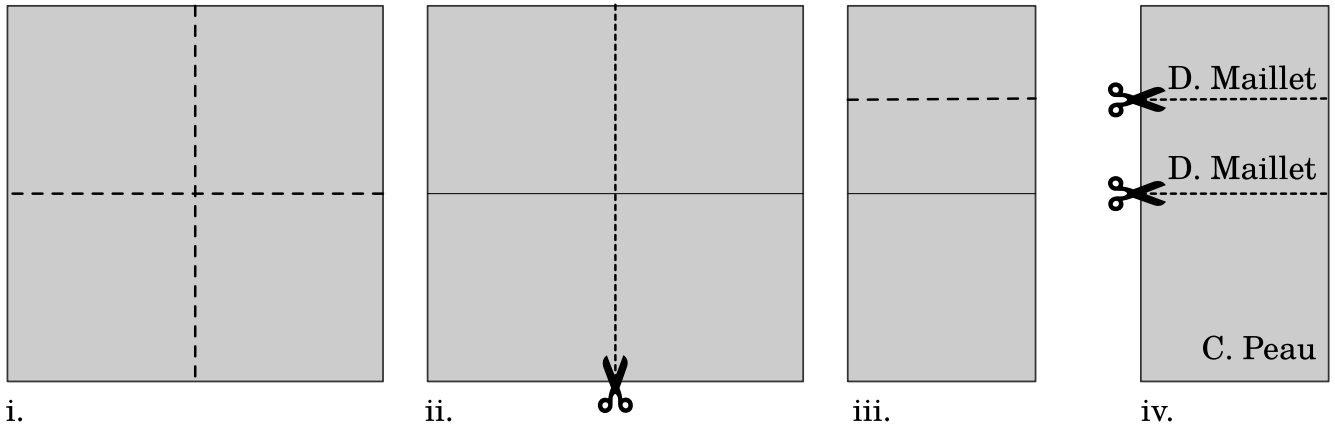

# C. La Peau

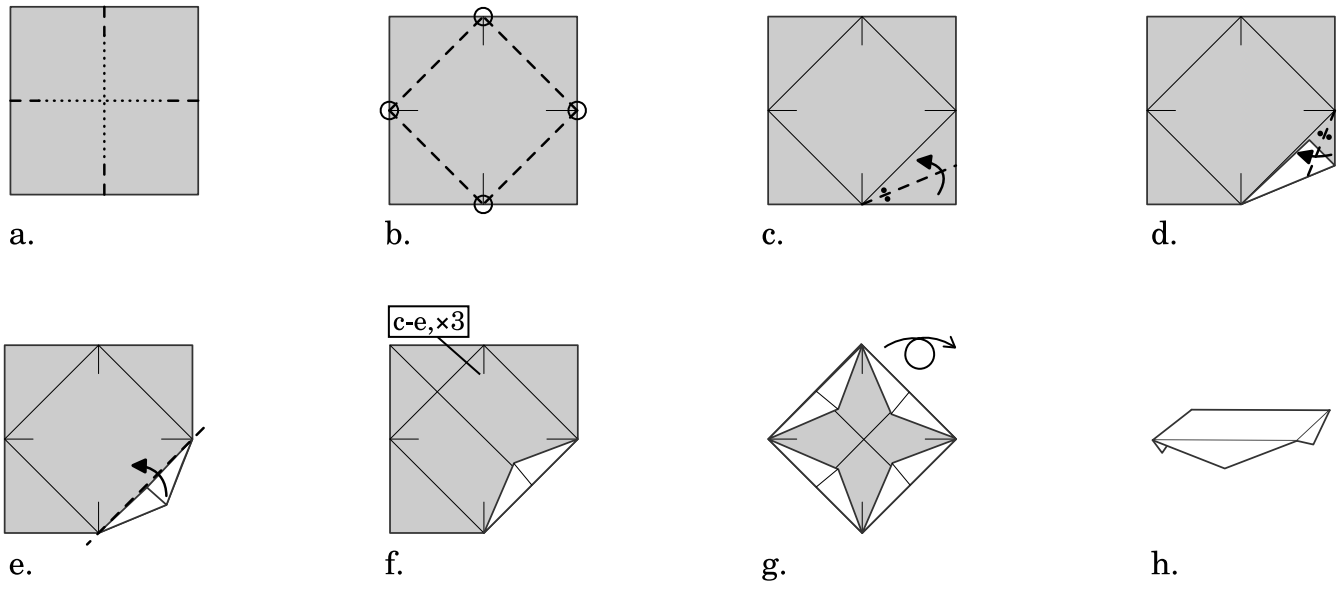

# D. Les Maillets (x2)

