



# Aurèle Duda

# Petite Suite de pliages de papier

Commande de la Cité musicale-Metz

Le Violoncelle  
La Clarinette basse  
La Harpe  
Le Trombone à coulisse  
Les Timbales

À partir de 10 ans.

Modèles d'origami créés par Aurèle Duda pour la Cité musicale-Metz  
<https://www.citemusicale-metz.fr/>

Retrouvez des vidéos tutorielles des ces pliages sur le site de la Cité musicale-Metz  
<https://www.citemusicale-metz.fr/education-mediation/les-actions-citoyennes/culture-chez-vous>

Diagrammes dessinés et publiés par l'auteur sous licence CC BY-NC-ND 3.0 FR  
<https://creativecommons.org/licenses/by-nc-nd/3.0/fr/>  
Version : 1593702721

Aurèle Duda est artiste et maker, spécialisé notamment dans l'origami.  
<https://aureleduda.com>  
[contact@aureleduda.com](mailto:contact@aureleduda.com)

Coordinatrice de projet : Marie Lachaux

Merci aux musiciens de l'Orchestre national de Metz qui ont apporté leurs regards et les musiques additionnelles des vidéos.

## Solfège du plieur

La notation de l'origami sous forme de diagramme représente les différentes formes que prend la feuille avant de devenir l'objet désiré. Chaque étape contient des plis à effectuer ; la suivante montre le résultat, accompagné d'indications nouvelles. Comparer deux étapes successives est indispensable pour comprendre les plis à réaliser.

La réalisation de chaque étape est nécessaire pour aboutir au modèle achevé.

Quelques symboles standardisés indiquent les types de plis et les points de repères. En vous référant à ce petit mémento, vous pourrez décoder ces diagrammes et probablement bien d'autres.

### Les Plis

**Pli Vallée**, ou en creux, ou vers l'avant (pointillé simple). La flèche peut donner des repères visuels.

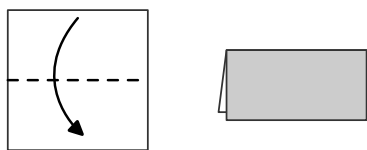

**Pli Montagne**, ou en crête, ou vers l'arrière (pointillé composé).

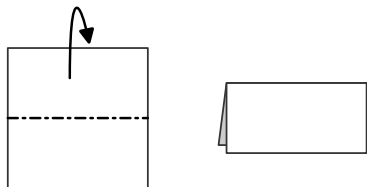

**Marquer** en pliant puis dépliant. le pli créé devient un repère pour d'autres plis. Souvent sans flèche pour alléger le dessin.

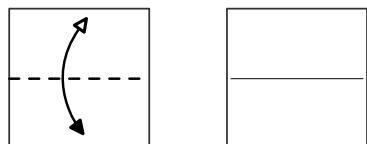

**Inverser, Enfoncer**, pousser le papier vers l'intérieur ou l'extérieur. Action plus complexe, généralement prépliée.

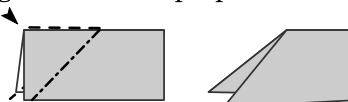

Déplacer pour **insérer, ouvrir, dégager**. L'étape suivante indique le résultat de l'action.

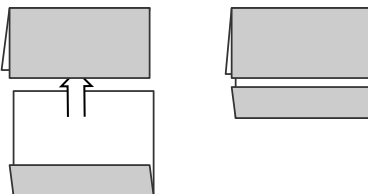

**Pli en Zig-zag**, un pli montagne suivi d'un pli en vallée pour former un Z.

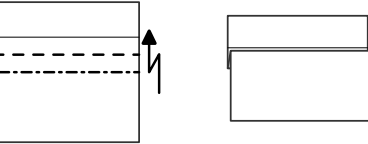

## Les Repères

Les deux points indiquent que le pli divise un angle en deux (en **bissectrice**).

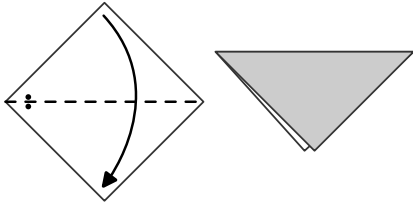

Le pli passe par un ou plusieurs **repères**. (La flèche éventuelle indique juste un mouvement).

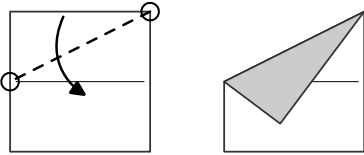

Le pli conduit **un point sur un autre**. (ici le pli est en plus à angle droit : il replie un bord de la figure sur lui-même).

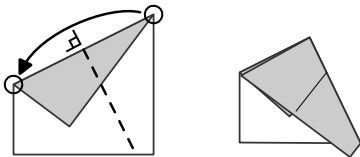

## Changements de vue

**Retourner** la feuille. **Recto** (face colorée) et **Verso** (face blanche). On rappelle parfois la couleur à mettre au-dessus pour commencer par  $\ominus$  ou  $\oplus$ .

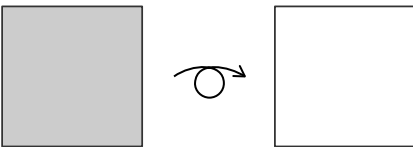

**Pivoter** la feuille (pour changer d'angle de vue).

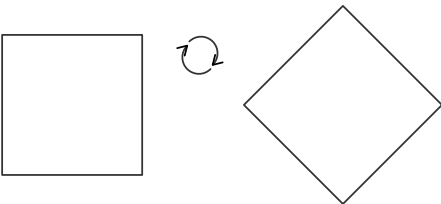

## Répétitions

**Répéter** une ou plusieurs actions, présentes dans l'étape ou dans les étapes précédentes. Les traits indiquent le nombre de répétitions.

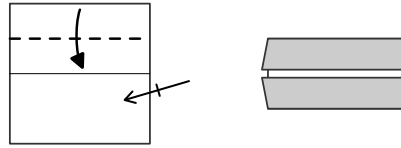

**Répéter** les étapes numérotées précédentes.

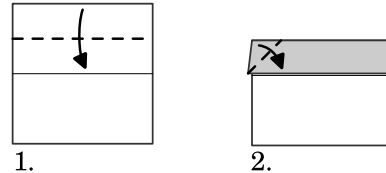

1.

2.

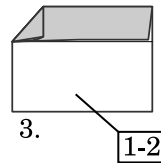

3.

1-2

4.

Regarder selon un **Point de vue** particulier. Les schémas au-dessus aident à comprendre la forme.

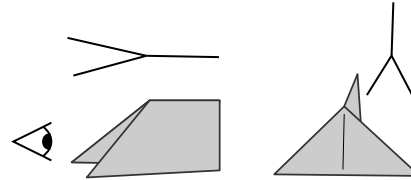

**Vue agrandie**. Les étapes suivantes montrent plus précisément une partie du modèle.

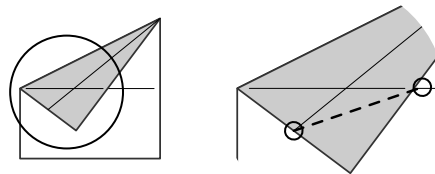



Commande de la Cité musicale-Metz  
Petite Suite de pliages de papier

Aurèle Duda  
Juin 2020

## II. La Clarinette basse

Utilisez une bande de format 1×4 (le quart d'un carré de 21cm de côté minimum ; pour un premier pliage, préférez un papier bien plus grand). À l'étape 22, vous pouvez coller ensemble les deux languettes du pavillon.

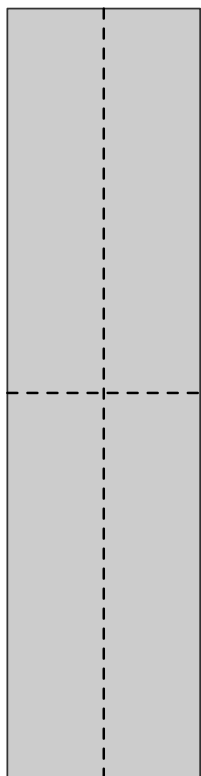

1.

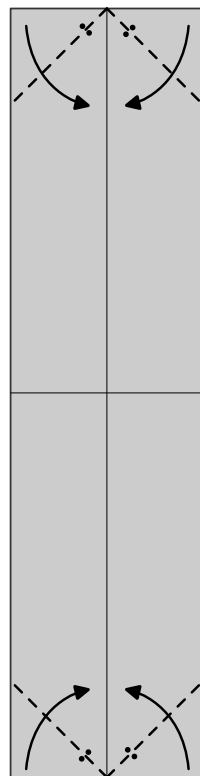

2.

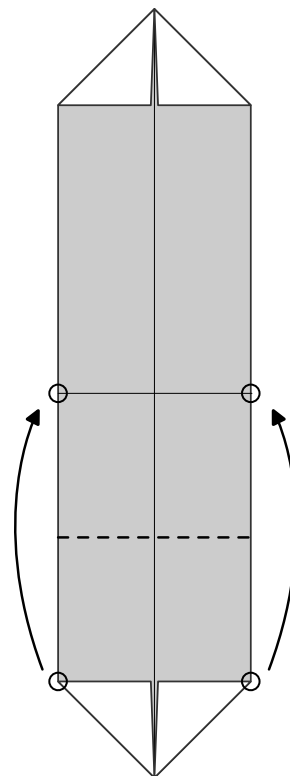

3.

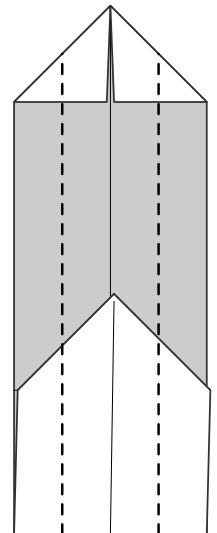

4.

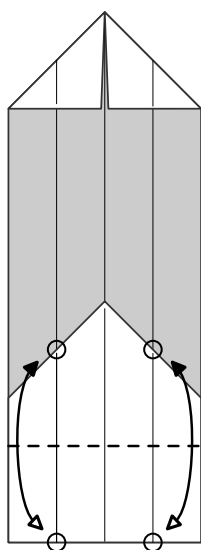

5.

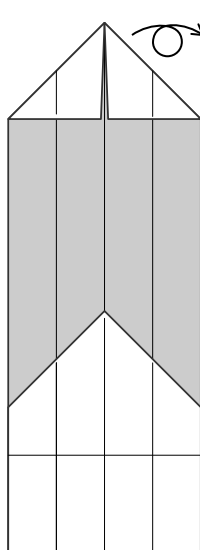

6.

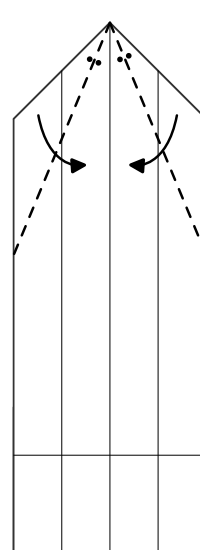

7.

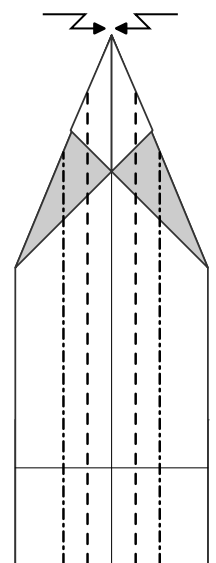

8.

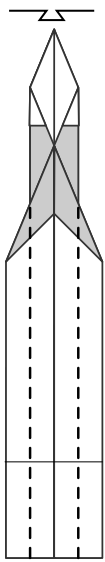

9.

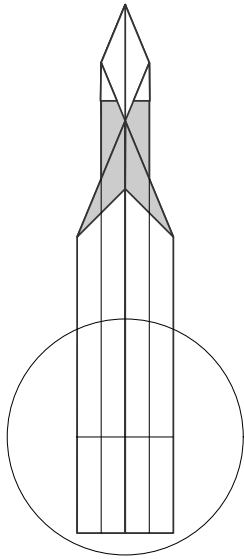

10.

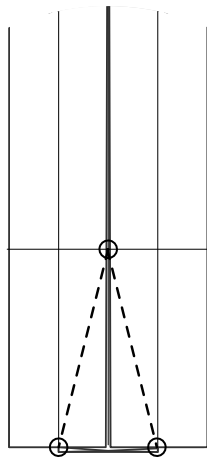

11.

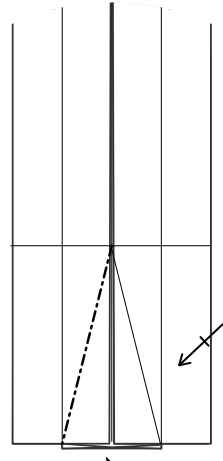

12.

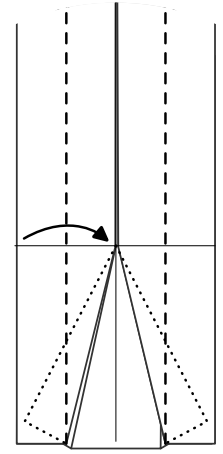

13.

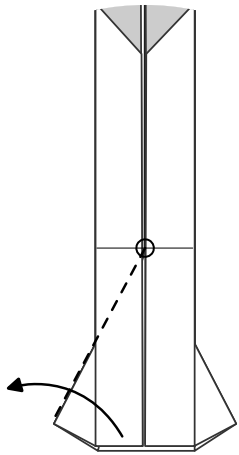

14.

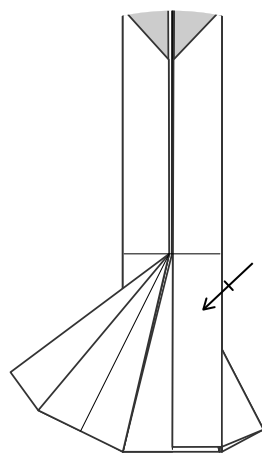

15.

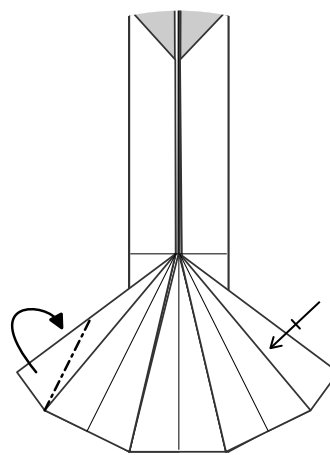

16.

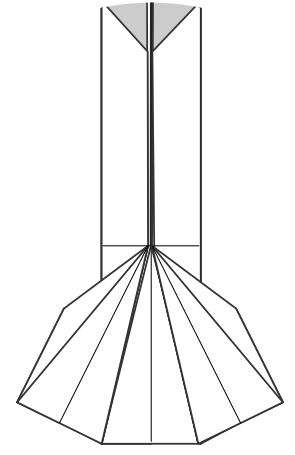

17.

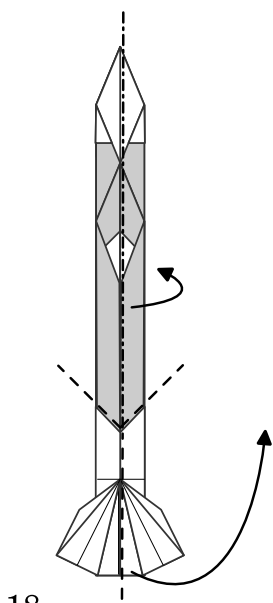

18.

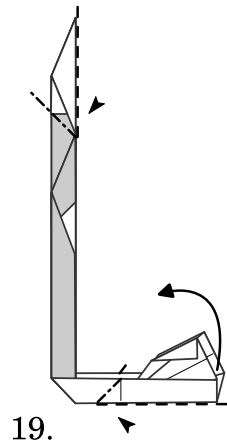

19.

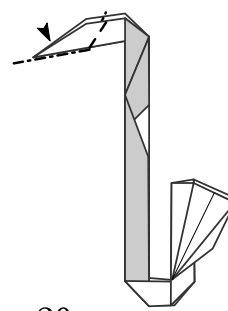

20.

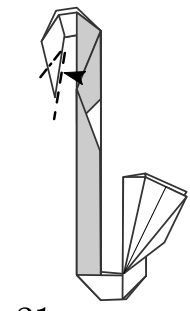

21.

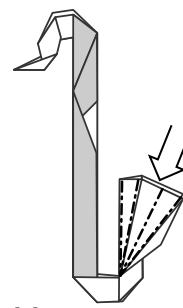

22.

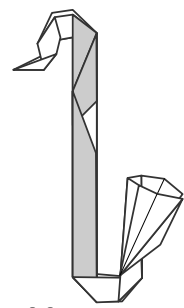

23.



